

LIVELLOSTATI A VIBRAZIONE

Principio di misura

Si basa sul controllo della frequenza di vibrazione impressa alle due forcelle a contatto con il prodotto da controllare. La modifica del moto oscillatorio risonante è dovuto essenzialmente alla variazione della massa con cui il sensore entra in contatto, rendendo possibile quindi la rilevazione del passaggio di stato aria/liquido (o solido). Il punto di commutazione di stato è netto e sicuro anche in presenza di liquidi viscosi o depositi sul sensore.

Perché impiegare questo livellostato

- Per l'ottimo rapporto prestazioni / prezzo.
- Semplice ed economico da installare.
- Virtualmente è esente da manutenzione non avendo parti mobili.
- E' progettato per funzionare in condizioni critiche come presenza di flussi turbolenti.
- E' molto versatile e può essere facilmente utilizzato con differenti prodotti sia liquidi che solidi.

Applicazioni tipiche

- Interruttore di livello minimo e/o massimo per serbatoi contenenti liquidi o solidi con peso specifico superiore a 0,6 Kg/dm³.
- Interruttore di sovra riempimento di sicurezza (versioni di varie lunghezze).
- Impiego ottimale quale sensore di protezione in linea per evitare il funzionamento a vuoto di pompe per ogni tipo di liquido.
- Controllo del livello nell'industria alimentare con possibilità di fornire versioni sanitarie e connessioni DIN 11851 o CLAMP.
- Sostituisce egregiamente gli interruttori a galleggiante di tipo tradizionale sia per montaggio laterale che dall'alto fornendo una superiore affidabilità soprattutto per applicazioni critiche con fluidi sporchi o in movimento turbolento.

Vantaggi del nostro interruttore di livello a vibrazione

Il sofisticato sistema elettronico che controlla sia la frequenza che l'ampiezza della vibrazione del sensore rende questo economico interruttore di livello estremamente affidabile anche in condizioni critiche di funzionamento.

Vanta una grande longevità, ma la caratteristica più apprezzata di questo sensore è l'assenza totale di manutenzione.

Un led incorporato per il controllo dello stato fornisce un ausilio importante all'operatore. Da non trascurare che questo sistema di allarme garantisce anche una sicurezza attiva.



LD 61 ((liquidi)

LD 60 (solidi)

Caratteristiche tecniche

Attacchi al processo	Filettati 1" NPT o BSP (PN 16) ; Clamp DN 32 / 50,5 (ISO 2852)
Materiale sensore	Standard AISI 316L (a richiesta Hastelloy C)
Lunghezza sensore	Tipica 70 mm ma disponibile fino a circa 2 metri
Alimentazione	24...250 Vac / 12...55 Vdc
Consumo	< 6 mA (a riposo)
Attacco elettrico	Connettore DIN 43650-A con classe di protezione IP65

Limiti operativi dei livellostati a vibrazione

Limiti di temperatura ambiente	- 20°C ... + 70°C
Limiti di temperatura di lavoro	- 30°C ... + 115°C (a richiesta + 150 °C)
Limiti di pressione	Standard PN16 (a richiesta PN 400)
Minima densità richiesta	0,6 Kg/dm ³
Limiti di viscosità	10.000 cSt

Prestazione del contatto di allarme

Tempo di risposta	1 secondo
Tipo di contatto	A transistor
Isteresi di intervento	± 2 mm (H ₂ O)

Dimensioni

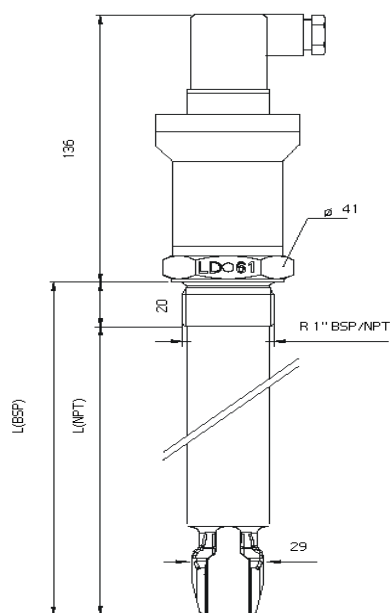

Installazioni tipiche

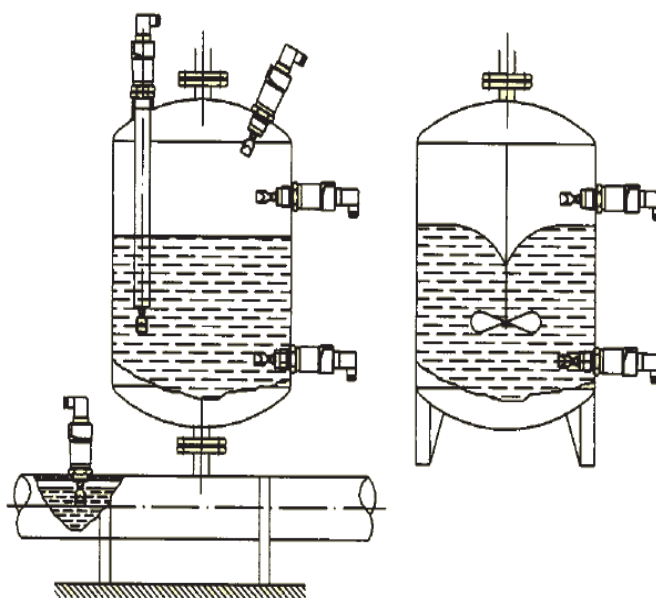

LD 61 ML lunghezze disponibili

L (G1 BSP) mm	260	360	560	860	1060	1260	1560	2060
L (1 NPT) mm	240	340	540	840	1040	1240	1540	2040